

QCM-5300

TEKNİK BİLGİ

Teknik Tekstil Kesim Makinesi

2 eksen servo motor kontrollüdür.

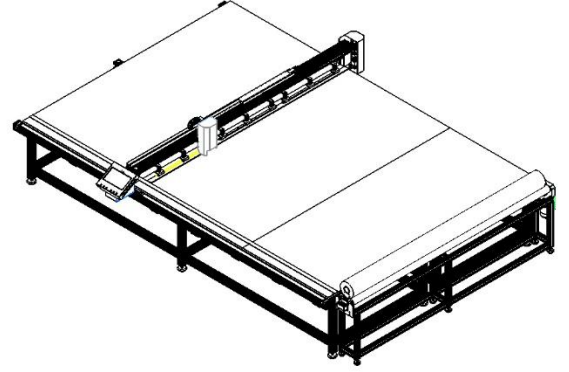

Elektrik Detayları	400 V	3L-N-PE	50-60 Hz	2 KW
Makine Ağırlığı	1900 Kg			
Makine Ölçüleri	Yükseklik: 1500 mm Genişlik: 6100 mm Derinlik: 4530 mm			

* Daha fazla bilgi için: www.rismaq.com

Industrial revolution.

RISMAQ